

【男子学校対抗 決勝リーグ】

| | 学校名 | 都城商業 | 日南学園 | 宮崎工業 | 宮崎商業 | 勝 | 敗 | 順位 |
|---|------|------|------|------|------|---|---|----|
| A | 都城商業 | | 3-1 | 3-0 | 3-0 | 3 | 0 | 1 |
| B | 日南学園 | 1-3 | | 3-1 | 1-3 | 1 | 2 | 3 |
| C | 宮崎工業 | 0-3 | 1-3 | | 0-3 | 0 | 3 | 4 |
| D | 宮崎商業 | 0-3 | 3-1 | 3-0 | | 2 | 1 | 2 |

【女子学校対抗 決勝リーグ】

| | 学校名 | 日南学園 | 延岡 | 都城商業 | 宮崎商業 | 勝 | 敗 | 順位 |
|---|------|------|-----|------|------|---|---|----|
| A | 日南学園 | | 3-0 | 3-0 | 3-0 | 3 | 0 | 1 |
| B | 延岡 | 0-3 | | 1-3 | 0-3 | 0 | 3 | 4 |
| C | 都城商業 | 0-3 | 3-1 | | 0-3 | 1 | 2 | 3 |
| D | 宮崎商業 | 0-3 | 3-0 | 3-0 | | 2 | 1 | 2 |

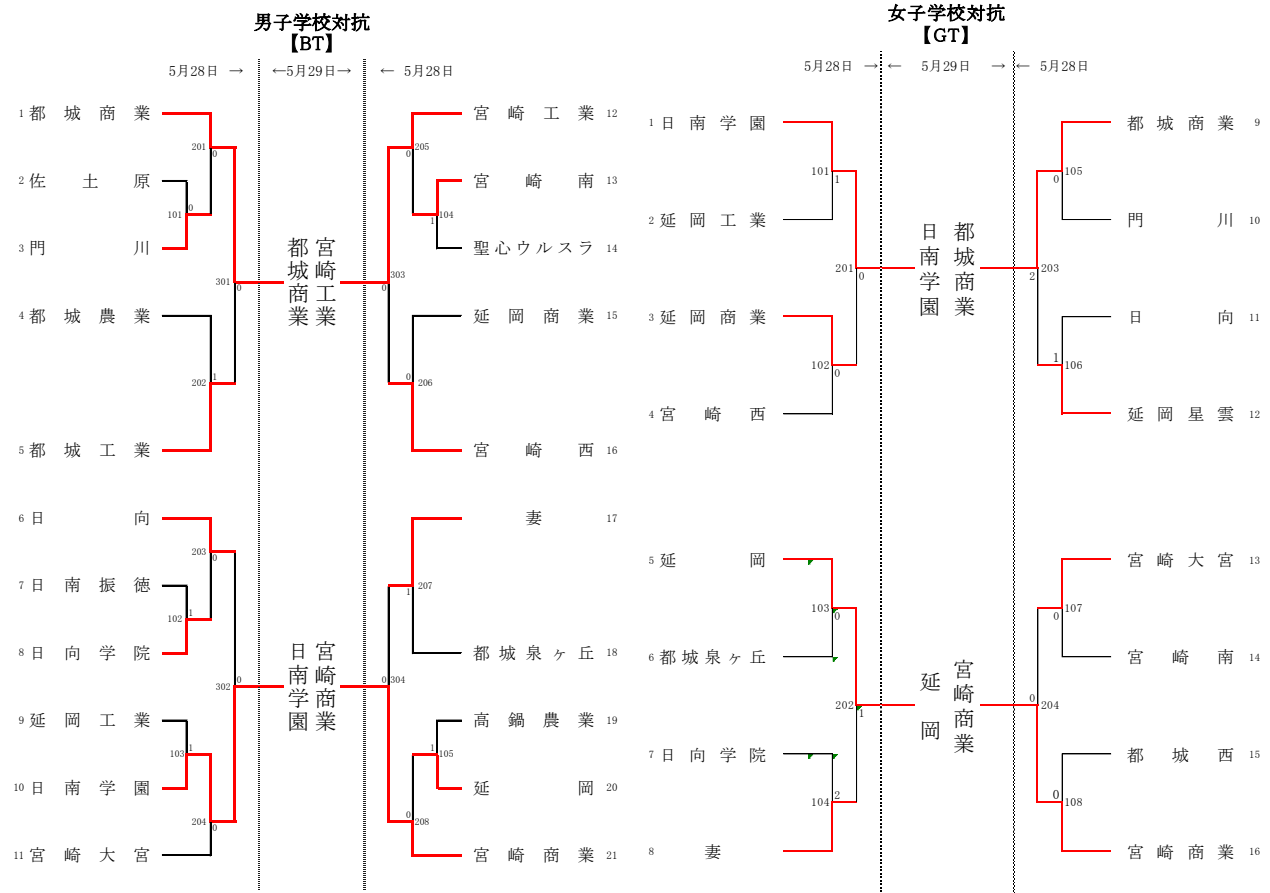

男子学校対抗 【BT】

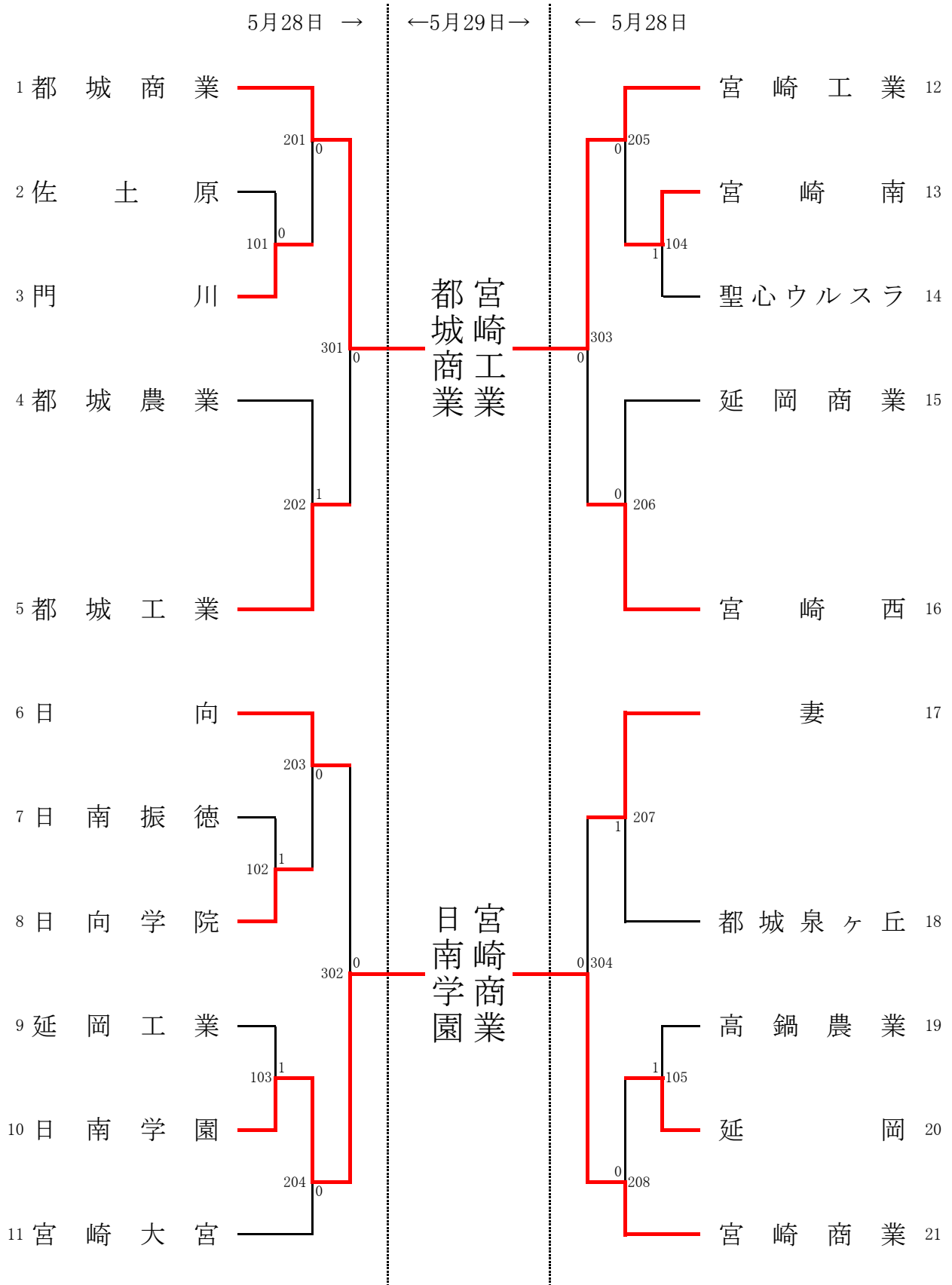

女子学校対抗 【GT】

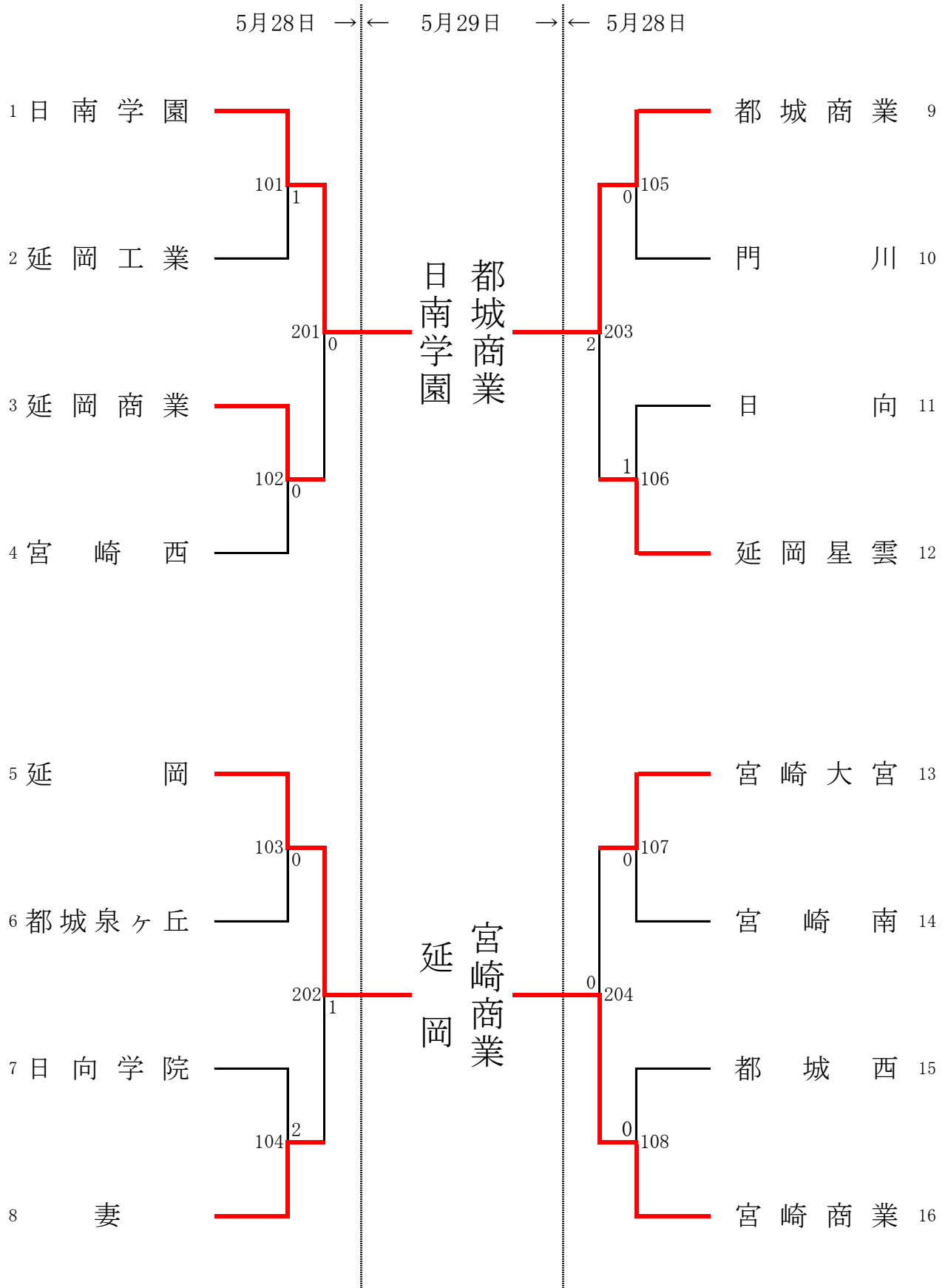

男子シングルス 【BS1】

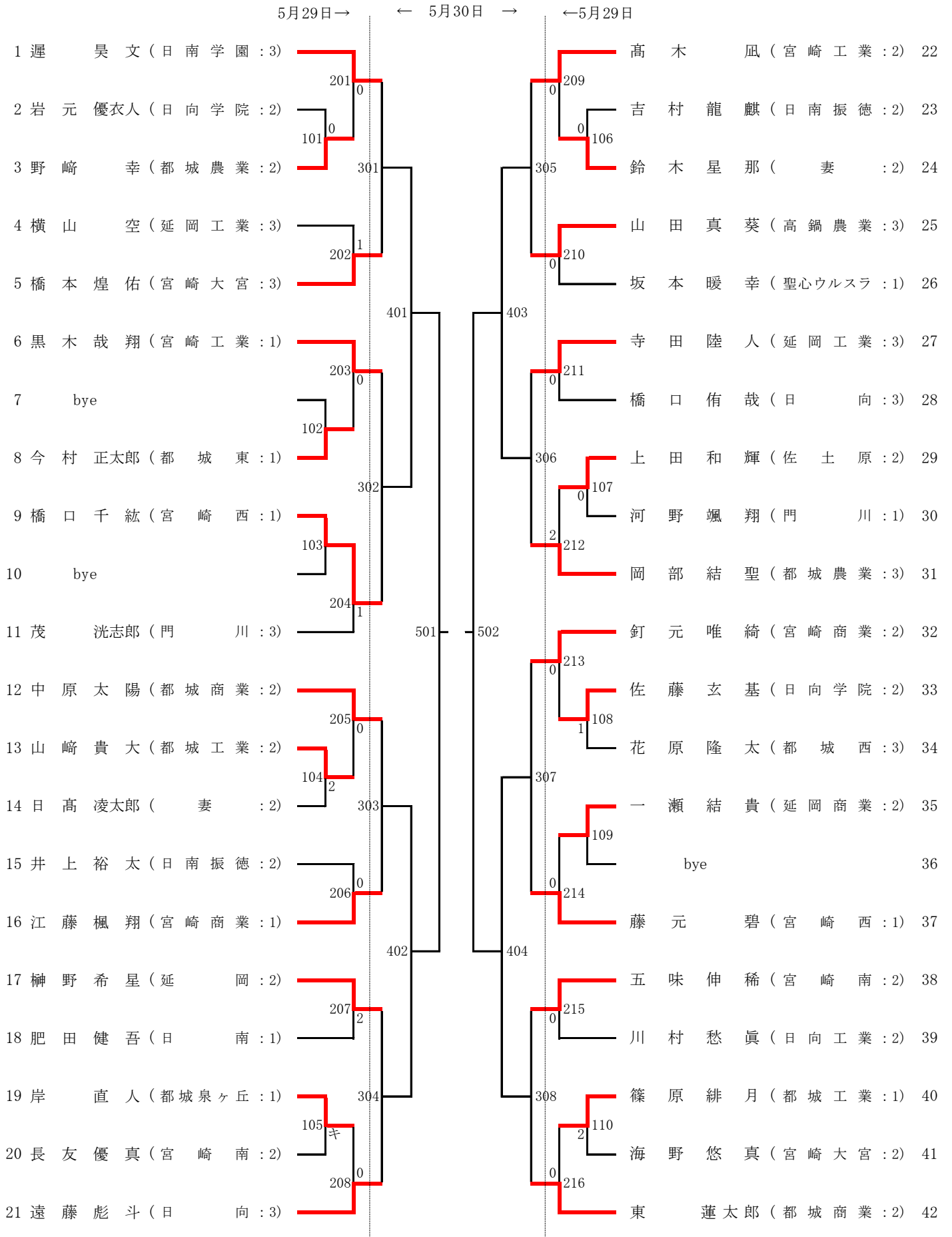

男子シングルス 【BS2】

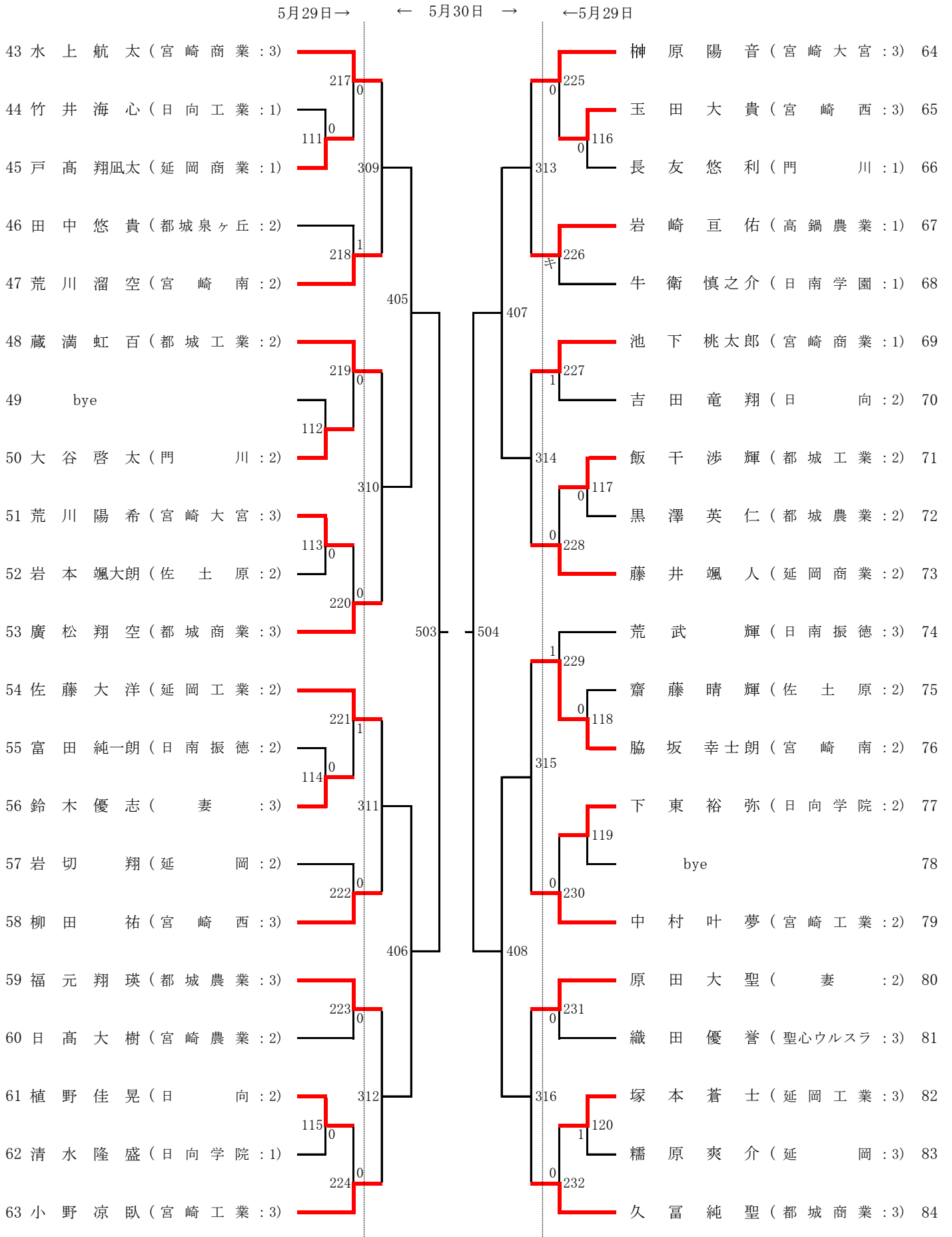

男子シングルス 【BS3】

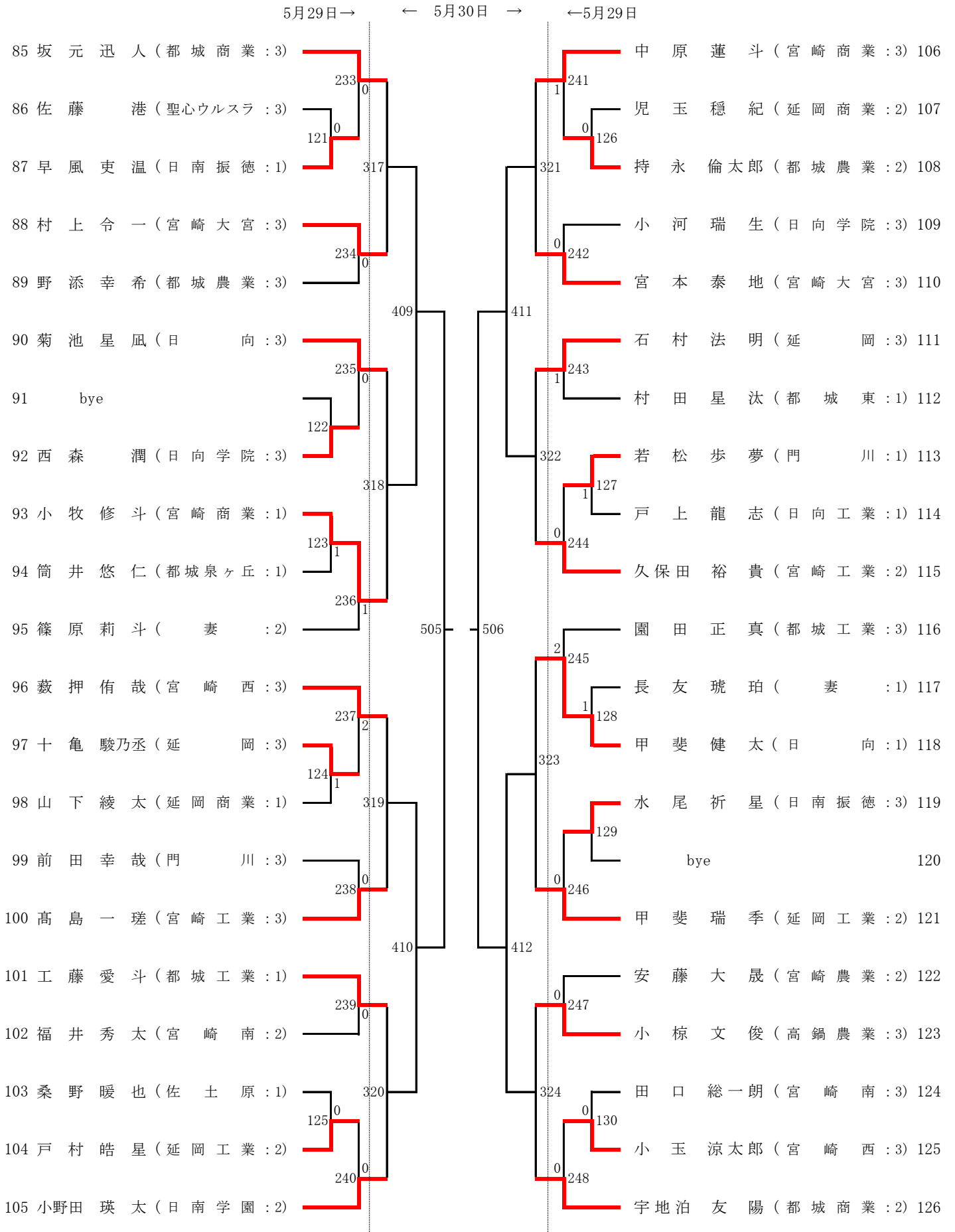

男子シングルス 【BS4】

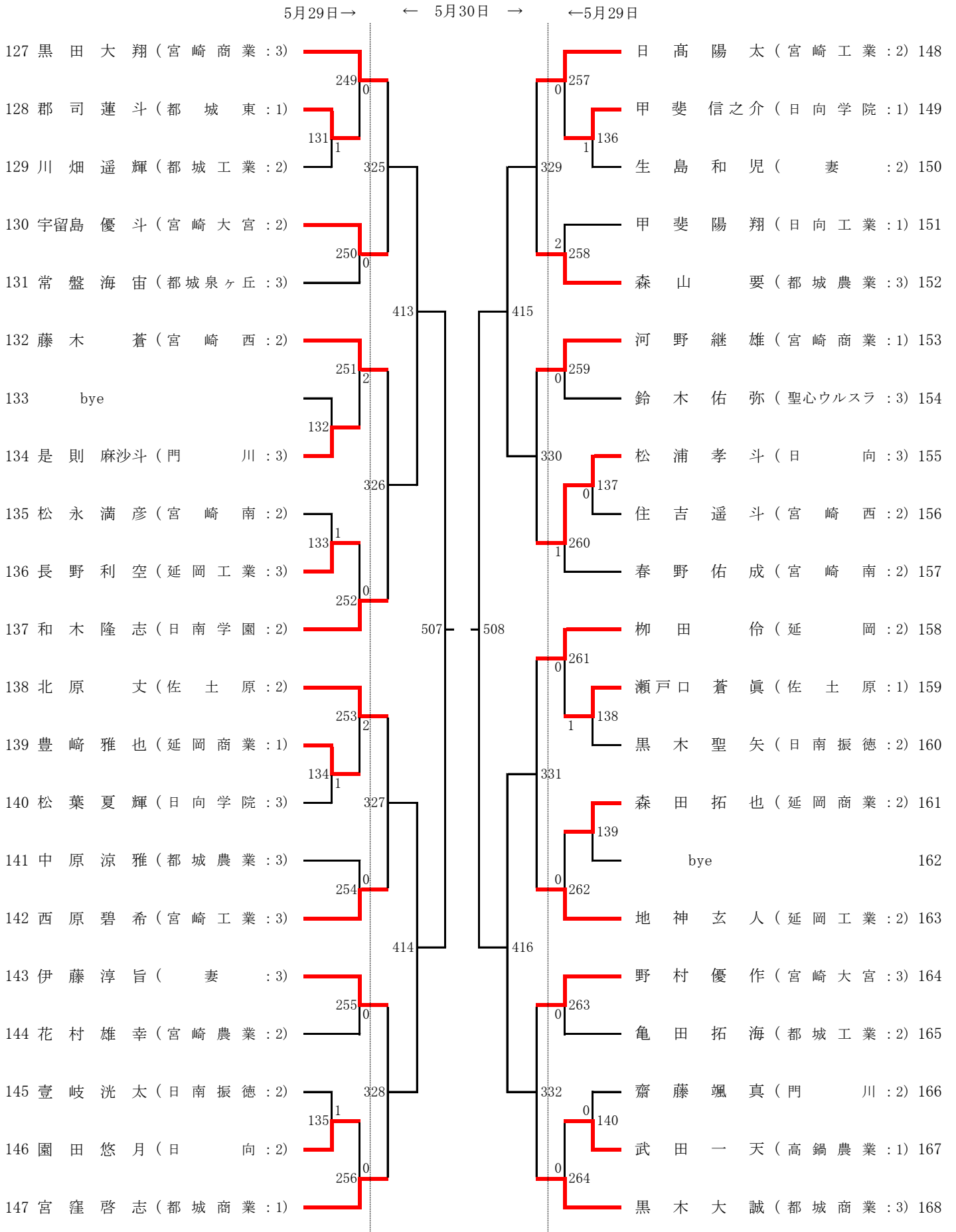

女子シングルス 【GS1】

5月29日 → ← 5月30日 → ← 5月29日

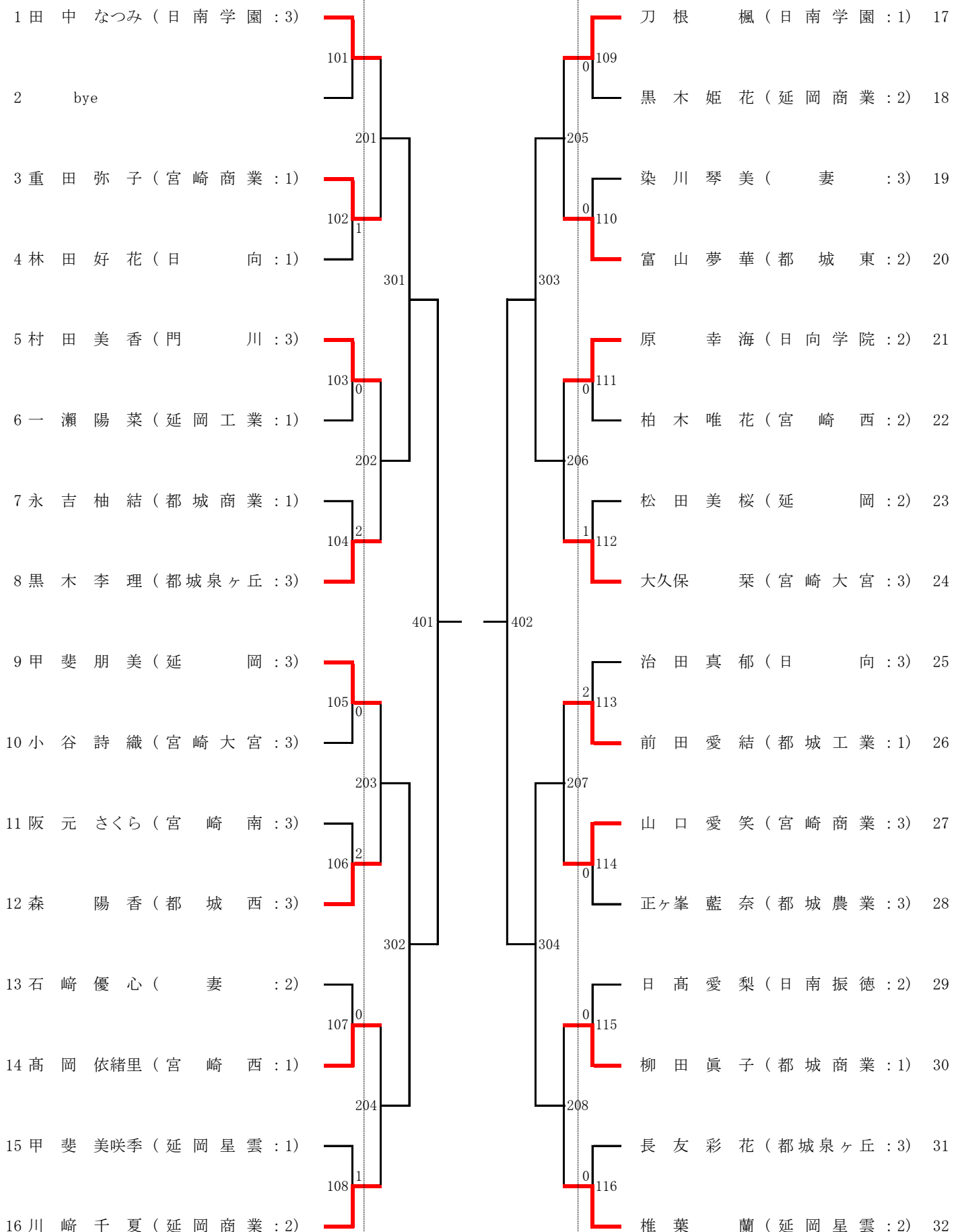

女子シングルス 【GS2】

5月29日 → ← 5月30日 → ← 5月29日

| 順位 | 選手名 (所属) | 5月29日スコア | 5月30日スコア | 5月29日スコア | 順位 | 選手名 (所属) |
|----|------------------|----------|----------|----------|----|-----------------|
| 33 | 片山 愛理 (宮崎商業:2) | 117 | 0 | 125 | 49 | 児玉 梨桜 (宮崎商業:3) |
| 34 | 平郡 未結 (宮崎西:1) | 209 | | 213 | 50 | 椎葉 結菜 (延岡:1) |
| 35 | 益田 明依 (都城農業:1) | 118 | 2 | 126 | 51 | 蔵元 結衣 (都城東:2) |
| 36 | 緒方 悠和 (宮崎工業:2) | 305 | | 307 | 52 | 森 楓華 (都城西:3) |
| 37 | 田中 美妃南 (延岡星雲:3) | 119 | 0 | 127 | 53 | 牧平 光星 (妻:3) |
| 38 | 川添 日和 (小林秀峰:2) | 210 | | 214 | 54 | 小川 夏月海 (日向学院:2) |
| 39 | 直野 琉南 (延岡商業:1) | 120 | 0 | 128 | 55 | 日吉 結香 (延岡工業:1) |
| 40 | 大浦 実由佳 (都城泉ヶ丘:3) | 403 | | 404 | 56 | 木佐貫 実優 (宮崎南:2) |
| 41 | 水本 晴佳 (日南振徳:2) | 121 | 0 | 129 | 57 | 日高 美瑚 (日向:2) |
| 42 | 伊東 優衣 (延岡:3) | 211 | | 215 | 58 | 坂口 夏寧 (宮崎西:2) |
| 43 | 可知 和 (日南学園:1) | 122 | 0 | 130 | 59 | 石橋 世奈 (門川:3) |
| 44 | 土田 帆乃佳 (宮崎大宮:2) | 306 | | 308 | 60 | 甲斐 望晴 (延岡星雲:3) |
| 45 | 川越 空 (門川:2) | 123 | 1 | 131 | 61 | 岩波 果音 (宮崎農業:3) |
| 46 | 甲斐 美喜 (妻:3) | 212 | | 216 | 62 | 大浦 史栞 (都城泉ヶ丘:2) |
| 47 | 大山 はな (宮崎南:1) | 124 | 0 | 132 | 63 | bye |
| 48 | 西村 愛美 (都城商業:3) | | | | 64 | 麦田 優衣香 (日南学園:3) |

女子シングルス 【GS3】

5月29日 → ← 5月30日 → ← 5月29日

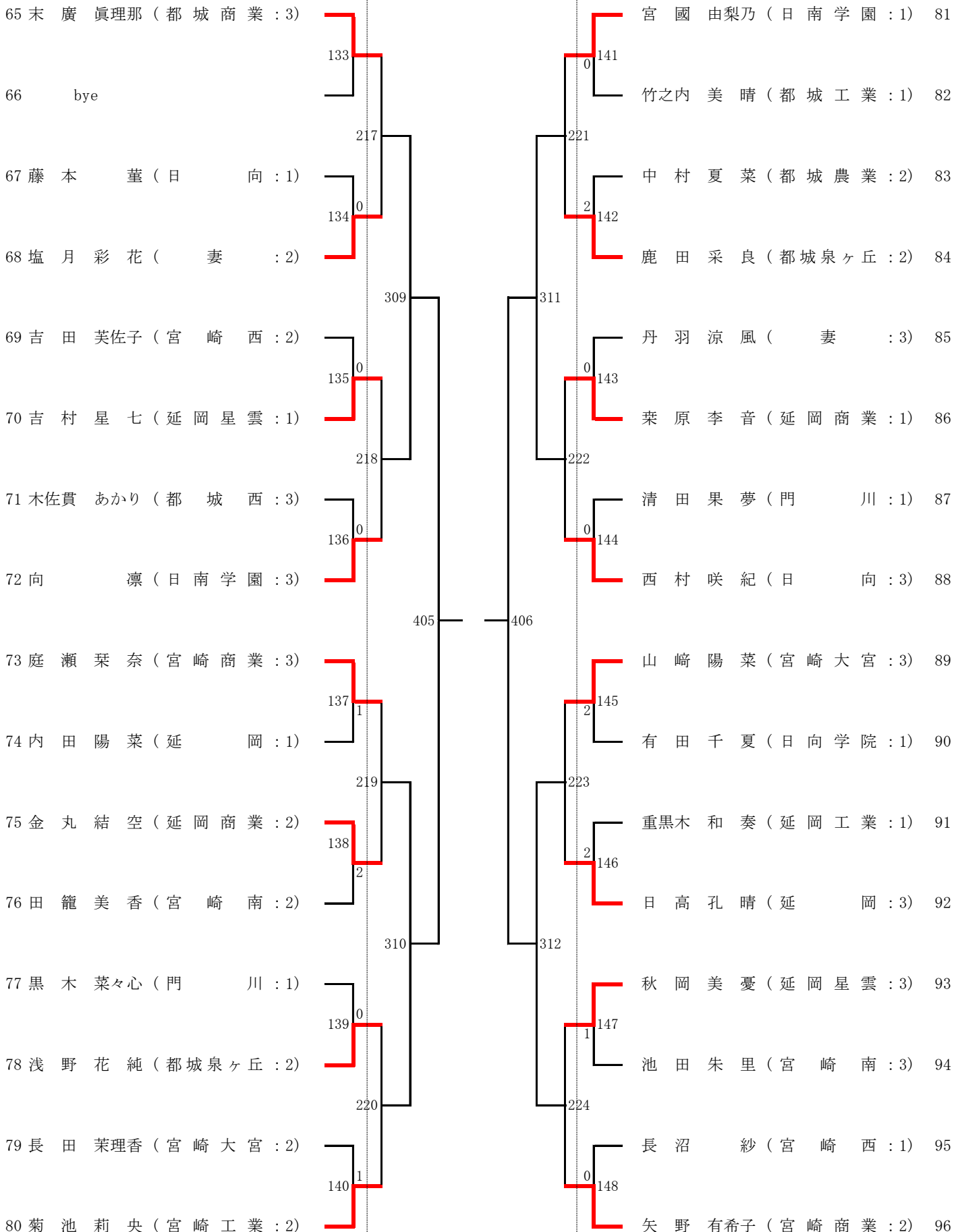

女子シングルス 【GS4】

5月29日 → ← 5月30日 → ← 5月29日

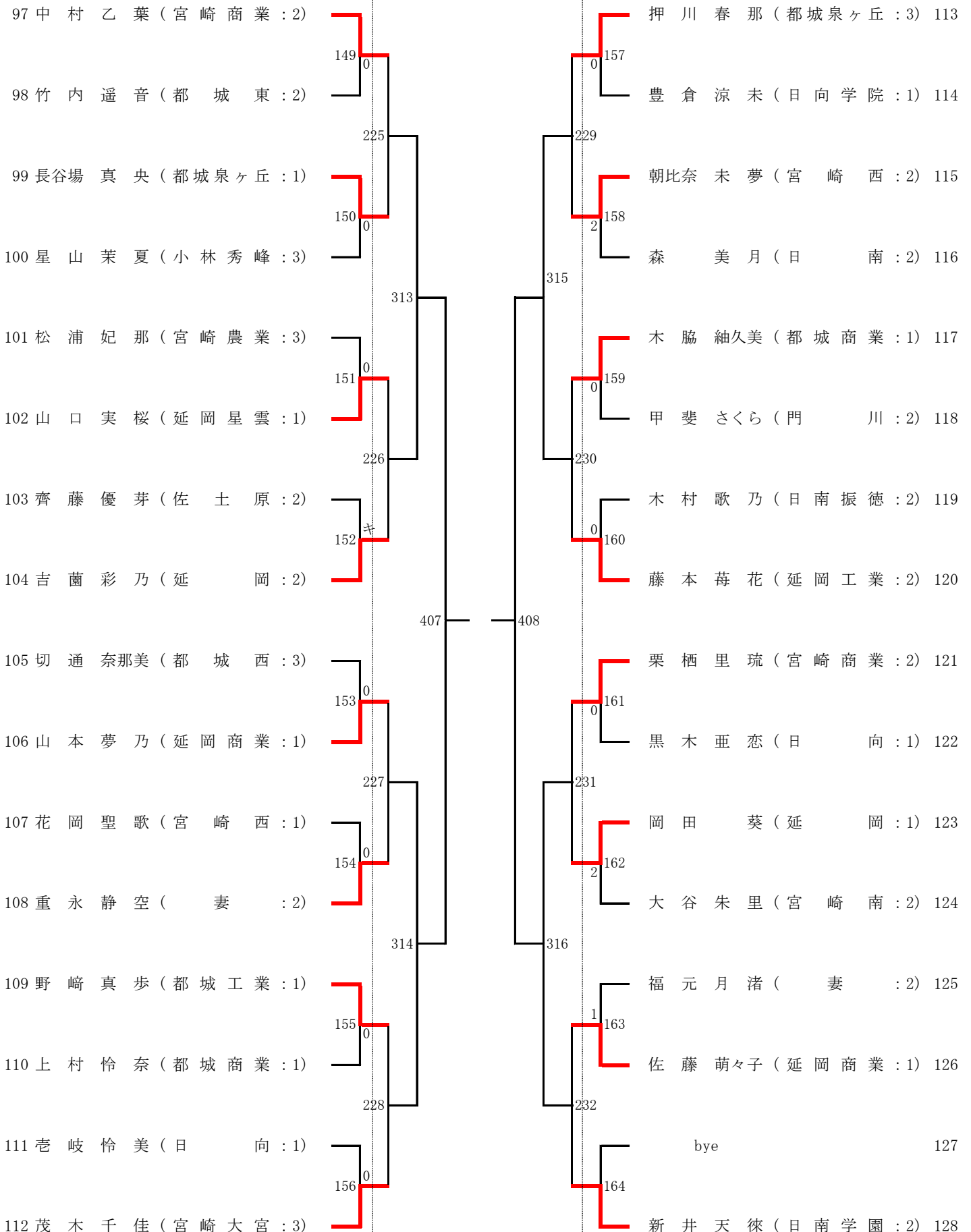

【男子ダブルス決勝リーグ】

| | 選手名 | 遅・小野田 | 黒田・水上 | 黒木・久富 | 坂元・宮窪 | 勝 | 負 | 順位 |
|----|------------------------------|---|---|--|--|---|---|----|
| 1 | 遅 昊 文 小野田 瑛 太 (日南学園) | | 7 - 11 11 - 7 11 - 4 3 7 - 11 10 - 12 | 8 - 11 12 - 10 6 - 11 3 5 - 11 - | 11 - 6 11 - 8 9 - 11 2 6 - 11 11 - 7 | 1 | 2 | 3 |
| 40 | 黒 田 大 翔 水 上 航 太 (宮崎商業) | 11 - 7 7 - 11 4 - 11 2 11 - 7 12 - 10 | | 6 - 11 8 - 11 8 - 11 3 - - | 2 - 11 11 - 4 11 - 9 1 11 - 7 - | 2 | 1 | 2 |
| 41 | 黒 木 大 誠 久 富 純 聖 (都城商業) | 11 - 8 10 - 12 11 - 6 1 11 - 5 - | 11 - 6 11 - 8 11 - 8 0 - - | | 11 - 6 11 - 8 11 - 5 0 - - | 3 | 0 | 1 |
| 66 | 坂 元 迅 人 宮 窪 啓 志 (都城商業) | 6 - 11 8 - 11 11 - 9 3 11 - 6 7 - 11 | 11 - 2 4 - 11 9 - 11 3 7 - 11 - | 6 - 11 8 - 11 5 - 11 3 - - | | 0 | 3 | 4 |

【女子ダブルス 決勝リーグ】

| | 選手名 | 田中・新井 | 中村・片山 | 刀根・宮國 | 麦田・麦田 | 勝 | 負 | 順位 |
|----|------------------------------|--|--|---|---|---|---|----|
| 1 | 田 中 なつみ 新 井 天 徠 (日南学園) | | 11 - 7 11 - 8 10 - 12 1 11 - 5 - | 14 - 16 4 - 11 8 - 11 3 - - | 8 - 11 11 - 2 11 - 3 1 11 - 5 - | 2 | 1 | 2 |
| 30 | 中 村 乙 葉 片 山 愛 理 (宮崎商業) | 7 - 11 8 - 11 12 - 10 3 5 - 11 - | | 4 - 11 9 - 11 6 - 11 3 - - | - - キ負 - キ勝 - - | 0 | 3 | 4 |
| 45 | 刀 根 楓 宮 國 由 梨 乃 (日南学園) | 16 - 14 11 - 4 11 - 8 0 - - | 11 - 4 11 - 9 11 - 6 0 - - | | 11 - 9 11 - 7 2 - 11 1 11 - 8 - | 3 | 0 | 1 |
| 53 | 麦 田 優衣香 向 凛 (日南学園) | 11 - 8 2 - 11 3 - 11 3 5 - 11 - | - - キ勝 - キ負 - - | 9 - 11 7 - 11 11 - 2 3 8 - 11 - | | 1 | 2 | 3 |

男子ダブルス 【BD1】

5月27日→ ←5月28日→ ←5月27日

| 順位 | 選手名 | 所属 | スコア | 対戦相手 | スコア | 順位 |
|----|------------------|----------|-----|------------------|-----|-----------|
| 1 | 遅野 昊文 小野田 瑛太 | (日南学園) | 201 | 神原 陽音 野村 優作 | 209 | 21 (宮崎大宮) |
| 2 | 井上 知哉 田口 総一郎 | (宮崎南) | 101 | 川畑 遥輝 篠原 緋月 | 105 | 22 (都城工業) |
| 3 | 早風 吏温 田中 瑛都 | (日南振徳) | 301 | 甲斐 陽翔 竹井 海心 | 305 | 23 (日向工業) |
| 4 | 大八 広太 宮本 蒼 | (宮崎商業) | 202 | 久保田 裕貴 高木 貴風 | 210 | 24 (宮崎工業) |
| 5 | 鈴木 佑弥 織田 優誉 | (聖心ウルスラ) | 202 | 山田 真葵 岩崎 亘佑 | 210 | 25 (高鍋農業) |
| 6 | 松葉 夏輝 小 河 瑞生 | (日向学院) | 401 | 藤井 颯人 森田 拓也 | 403 | 26 (延岡商業) |
| 7 | 小野 涼臥 高島 一 瑳 | (宮崎工業) | 203 | 日高 大樹 花村 幸幸 | 211 | 27 (宮崎農業) |
| 8 | 横山 空士 塚本 蒼 | (延岡工業) | 302 | 倉岡 蓮 野崎 幸 | 306 | 28 (都城農業) |
| 9 | bye | | 102 | bye | 106 | 29 |
| 10 | 岡部 結聖 森山 聖要 | (都城農業) | 204 | 宇地泊 友陽 東 蓮太郎 | 212 | 30 (都城商業) |
| 11 | 園田 正真 蔵 満 虹 百 | (都城工業) | 501 | 柳田 伶 神野 希星 | 502 | 31 (延岡) |
| 12 | 岩本 颯大朗 齋藤 晴輝 | (佐土原) | 205 | bye | 213 | 32 |
| 13 | 中原 太陽 南 太 颯 哉 | (都城商業) | 103 | 玉田 大貴 小玉 涼太郎 | 107 | 33 (宮崎西) |
| 14 | 藤木 蒼斗 住吉 遥 | (宮崎西) | 206 | 荒川 溜空 脇坂 幸士朗 | 214 | 34 (宮崎南) |
| 15 | 茂 洗志郎 是 則 麻沙斗 | (門川) | 303 | 松浦 孝斗 橋口 侑哉 | 307 | 35 (日向) |
| 16 | 常盤 海宙 田中 悠 貴 | (都城泉ヶ丘) | 402 | 寺田 陸人 佐藤 大洋 | 404 | 36 (延岡工業) |
| 17 | 橋本 煌佑 荒川 陽 希 | (宮崎大宮) | 207 | 富田 純一朗 黒木 聖 矢 | 215 | 37 (日南振徳) |
| 18 | 糯原 爽介 岩切 介翔 | (延岡) | 304 | 佐藤 大将 黒木 統 満 | 308 | 38 (門川) |
| 19 | 植野 佳晃 甲斐 健 太 | (日向) | 104 | 生島 和児 日高 凌太郎 | 108 | 39 (妻) |
| 20 | 伊藤 淳旨 篠原 莉斗 | (妻) | 208 | 黒田 大翔 水上 航 太 | 216 | 40 (宮崎商業) |

男子ダブルス 【BD2】

5月27日→

5月28日

←5月27日

| | | | | | | | | | | |
|----|--------|------------|-----|---|--|--|--|--|--|--------------------|
| 41 | 黒久 木大誠 | (都城商業) | | | | | | | | 遠藤 彪斗 (日向) 61 |
| | 富純 聖 | | | | | | | | | |
| | | | 217 | 0 | | | | | | |
| 42 | 濱口 泰一 | (日向学院) | | | | | | | | 藤井 詩音 (門川) 62 |
| | 黒川 阿蓮 | | | | | | | | | |
| | | | 109 | 1 | | | | | | |
| 43 | 佐藤 港 | (聖心ウルスラ) | | | | | | | | 小椋 文俊 (高鍋農業) 63 |
| | 本暖 幸 | | | | | | | | | |
| | | | 309 | 0 | | | | | | |
| 44 | 吉園 竜翔 | (日向) | | | | | | | | 十亀 駿乃丞 (延岡) 64 |
| | 田悠 月 | | | | | | | | | |
| | | | 218 | 1 | | | | | | |
| 45 | 吉村 龍麒 | (日南振徳) | | | | | | | | 亀田 拓海 (都城工業) 65 |
| | 岐洗 太 | | | | | | | | | |
| | | | 405 | 0 | | | | | | |
| 46 | 宮本 泰地 | (宮崎大宮) | | | | | | | | 坂元 迅人 (都城商業) 66 |
| | 村令 一 | | | | | | | | | |
| | | | 219 | 0 | | | | | | |
| 47 | 持永 倫太郎 | (都城農業) | | | | | | | | 筒井 悠仁 (都城泉ヶ丘) 67 |
| | 松野 寛大 | | | | | | | | | |
| | | | 310 | 1 | | | | | | |
| 48 | 山崎 貴大 | (都城工業) | | | | | | | | 宇留島 優斗 (宮崎大宮) 68 |
| | 工藤 愛斗 | | | | | | | | | |
| | | | 110 | 0 | | | | | | |
| 49 | bye | | | | | | | | | 長野 利空 (延岡工業) 69 |
| | | | 220 | 0 | | | | | | |
| 50 | 春野 佑成 | (宮崎南) | | | | | | | | 荒武 輝星 (日南振徳) 70 |
| | 五味 伸稀 | | | | | | | | | |
| | | | 503 | 0 | | | | | | |
| 51 | 甲斐 瑞季 | (延岡工業) | | | | | | | | 中原 蓮斗 (宮崎商業) 71 |
| | 地神 玄人 | | | | | | | | | |
| | | | 221 | 0 | | | | | | |
| 52 | 中村 叶夢 | (宮崎工業) | | | | | | | | bye 72 |
| | 黒木 哉翔 | | | | | | | | | |
| | | | 111 | 1 | | | | | | |
| 53 | 鈴木 優志 | (妻) | | | | | | | | 鈴木 星那 (妻) 73 |
| | 原大 聖 | | | | | | | | | |
| | | | 311 | 0 | | | | | | |
| 54 | 前田 幸哉 | (門川) | | | | | | | | 福井 秀太 (宮崎南) 74 |
| | 若松 歩夢 | | | | | | | | | |
| | | | 222 | キ | | | | | | |
| 55 | 和木 隆志 | (日南学園) | | | | | | | | 北上 和文 (佐土原) 75 |
| | 牛衛 慎之介 | | | | | | | | | |
| | | | 406 | 1 | | | | | | |
| 56 | 川村 愁真 | (日向工業) | | | | | | | | 豊崎 雅也 (延岡商業) 76 |
| | 戸上 龍志 | | | | | | | | | |
| | | | 223 | 0 | | | | | | |
| 57 | 釘元 唯綺 | (宮崎商業) | | | | | | | | 下東 裕弥 (日向学院) 77 |
| | 江藤 楓翔 | | | | | | | | | |
| | | | 312 | 0 | | | | | | |
| 58 | 児玉 穩紀 | (延岡商業) | | | | | | | | 田中 光太郎 (宮崎西) 78 |
| | 山下 綾太 | | | | | | | | | |
| | | | 112 | 1 | | | | | | |
| 59 | 瀬戸口 蒼真 | (佐土原) | | | | | | | | 堀田 怜央 (都城農業) 79 |
| | 桑野 暖也 | | | | | | | | | |
| | | | 224 | 0 | | | | | | |
| 60 | 藪押 侑哉 | (宮崎西) | | | | | | | | 西原 碧希 (宮崎工業) 80 |
| | 柳田 祐祐 | | | | | | | | | |
| | | | 504 | 1 | | | | | | |

女子ダブルス 【GD1】

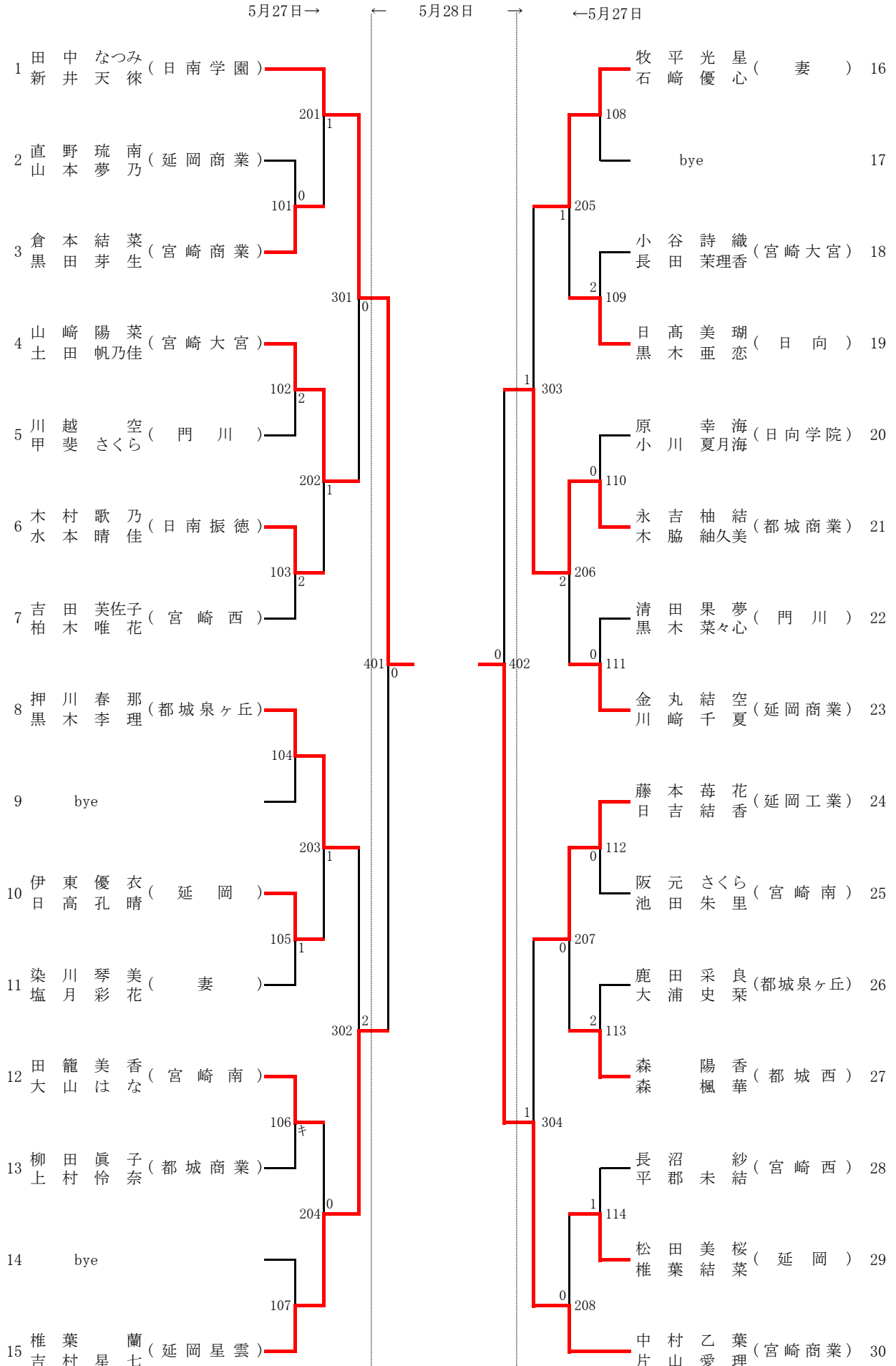

女子ダブルス 【GD2】

5月27日 → ← 5月28日 → ←5月27日

